

## FICHA TECNICA

|                |   |
|----------------|---|
| <b>MODELO:</b> | <b>GASKET H 3/4 (ALTO) DOBLE EXTRUSION BLANDA</b> |
| <b>CODIGO:</b> | <b>1615-0, (1,2,3,4,5)</b>                        |

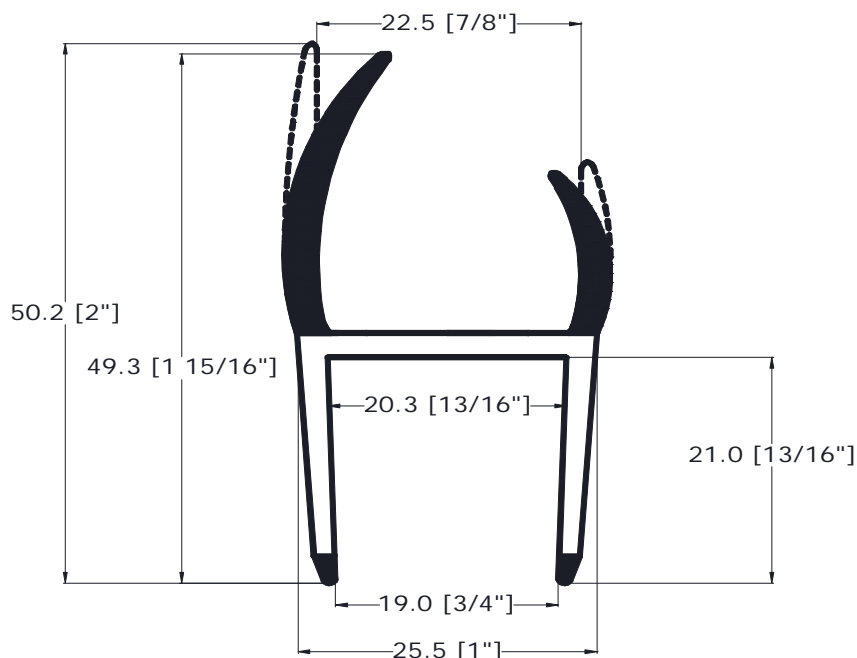

## ESPECIFICACIONES

|                               |                                    |
|-------------------------------|------------------------------------|
| <b>ANCHO:</b>                 | 25.1 MM                            |
| <b>ALTO:</b>                  | 49.3MM (CERRADO) 50.2 MM (ABIERTO) |
| <b>LARGO:</b>                 | 4.3 Y 6.00 METROS                  |
| <b>MATERIAL:</b>              | PVC RIGIDO Y FLEXIBLE              |
| <b>COLOR:</b>                 | GRIS, GRIS/NEGRO Y BLANCO/NEGRO    |
| <b>USO EN:</b>                | SELLADO DE CAJAS REFRIGERADAS      |
| <b>INFORMACION ADICIONAL:</b> | MATERIAL ESPECIAL PARA INTEMPERIE  |

### OBSERVACIONES:

1. Almacenar bajo techo a temperatura no mayor de 30°C (86°F)

Consultar los mínimos con su vendedor.